

**ФЕДЕРАЦИЯ АЛЬПИНИЗМА И СКАЛОЛАЗАНИЯ  
ХАРЬКОВСКОЙ ОБЛАСТИ**

**ЧЕМПИОНАТ УКРАИНЫ ПО АЛЬПИНИЗМУ**

**СКАЛЬНЫЙ КЛАСС**

**ОТЧЕТ**

**О ВОСХОЖДЕНИИ СБОРНОЙ КОМАНДЫ  
ХАРЬКОВСКОЙ ОБЛАСТИ  
НА ВЕРШИНУ КАРА-КАЯ 3646 м.**

по Центральному контрфорсу Юго-Западной стены.  
Предположительно VI-A кат. сл.

**Первопрохождение.**

Полтавец Е. И. - руководитель

Дегтярёв И. А.

Заколотний А. В.

# Центральный Кавказ 2010 УЧАСТНИКИ ВОСХОЖДЕНИЯ

1. Руководитель - Полтавец Евгений Иванович. МС.  
Тренер - Сухарева Л. Н.  
Адрес: 61144, г. Харьков, ул. Академика Павлова 162А, кв. 118.  
Тел. +38095-125-33-40. Эл. почта [poltalp@ukr.net](mailto:poltalp@ukr.net)
2. Дегтярёв Игорь Александрович. I сп. р. Харьков.  
Тренеры: Крамаренко В. Ю., Самсонова Л. Н.
3. Заколотний Александр Владимирович. КМС. Харьков.  
Тренер - Самсонова Л. Н.

# ПАСПОРТ ВОСХОЖДЕНИЯ

1. Центральный Кавказ, ущелье Безенги, раздел 2.5 классификатора маршрутов на горные вершины.
2. Кара-Кая 3646 м. По центральному контрфорсу Юго-Западной стены.
3. Предлагается 6-А кат. сл. Первопрохождение.
4. Маршрут скальный.
5. Перепад высот: 690 м. (по альтиметру)  
Протяжённость маршрута: 1010 м.  
Протяжённость участков V кат. сл: 285 м.  
Протяжённость участков VI кат. сл: 280 м.  
Средняя крутизна:  
первого бастиона: 76 град., второго бастиона: 81 град.,  
третьего бастиона: 87 град., всего маршрута: 68 град.
6. Оставлено «крючьев» на маршруте:  
всего 15; в том числе шлямбурных 13  
Использовано крючьев на маршруте:  
шлямбурных стационарных 13, в том числе ИТО 3.  
Шлямбурные съёмные крючья не использовались.  
Использовано всего искусственных точек опоры (ИТО) - 91.
7. Ходовых часов команды: 43.5 часа, 5 дней.
8. Спуск с вершины на запад, далее по спусковому кулуару  
(не классифицирован) на пер. Думала 2515 м.
9. Руководитель: Полтавец Евгений Иванович, МС, тренер Сухарева Л. Н.  
Участники: Заколотный Александр Владимирович, КМС, тренер Самсонова Л. Н., Дегтярёв Игорь Александрович, I сп. р., тренеры: Крамаренко В. Ю., Самсонова Л. Н.
10. Выход на маршрут: 6.30, 17.07 2010 г.  
Выход на вершину: 18.00, 21.07.2010 г.  
Возвращение в базовый лагерь: 20.30, 21.07.2010 г.
11. Федерация Альпинизма и Скалолазания Харьковской Области.
12. Ответственный за отчёт Полтавец Е. И. [poltalp@ukr.net](mailto:poltalp@ukr.net)

## ОПИСАНИЕ РАЙОНА ВОСХОЖДЕНИЯ

Вершина Кара-Кая 3646 м. расположена в Скалистом хребте Кавказа. Скалистый хребет вытянут параллельно Главному Кавказскому Хребту, он разделён на ряд массивов глубокими каньонами. Вершина Кара-Кая является наивысшей точкой Скалистого хребта. Массив сложен юрскими известняками, мергелями и доломитами, лишь у подошвы южных склонов обнажаются более рыхлые сланцы и песчаники.

В данном районе Скалистый Хребет образует массив подковообразной формы. Кара-Кая расположена в центральной части этого массива. На западе вершина ограничена перевалом с понижением в гребне около 300 метров. На восток гребень плавно понижается до вершины Ак-Кая 3400м. В отличие от Кара-Каи, Ак-Кая 3400 м. не имеет ярковыраженной вершины.

На юг и юго-запад Кара-Кая обрывается отвесными стенами, достигающими перепада 750 метров. Центральная часть стены сильно разрушена. Наиболее перспективным для восхождений является юго-западный бастион, он достаточно монолитен и имеет большую крутизну.

Северный склон Кара-Каи пологий. В основном это травянистые и осыпные склоны с редкими выходами разрушенных скал.



До перевала Думала 2515 м. можно добраться на автомобиле из Чегемского либо из Безенгийского ущелья. Наша группа поднималась из ущелья Безенги. От посёлка Безенги к перевалу идёт грунтовая дорога протяжённостью 12 км. соединяющая соседние ущелья.

Подход под Юго-Западную стену от перевала технически прост и занимает около 1,5 часов.

21.07.10 Кара-Кая 3646 м.

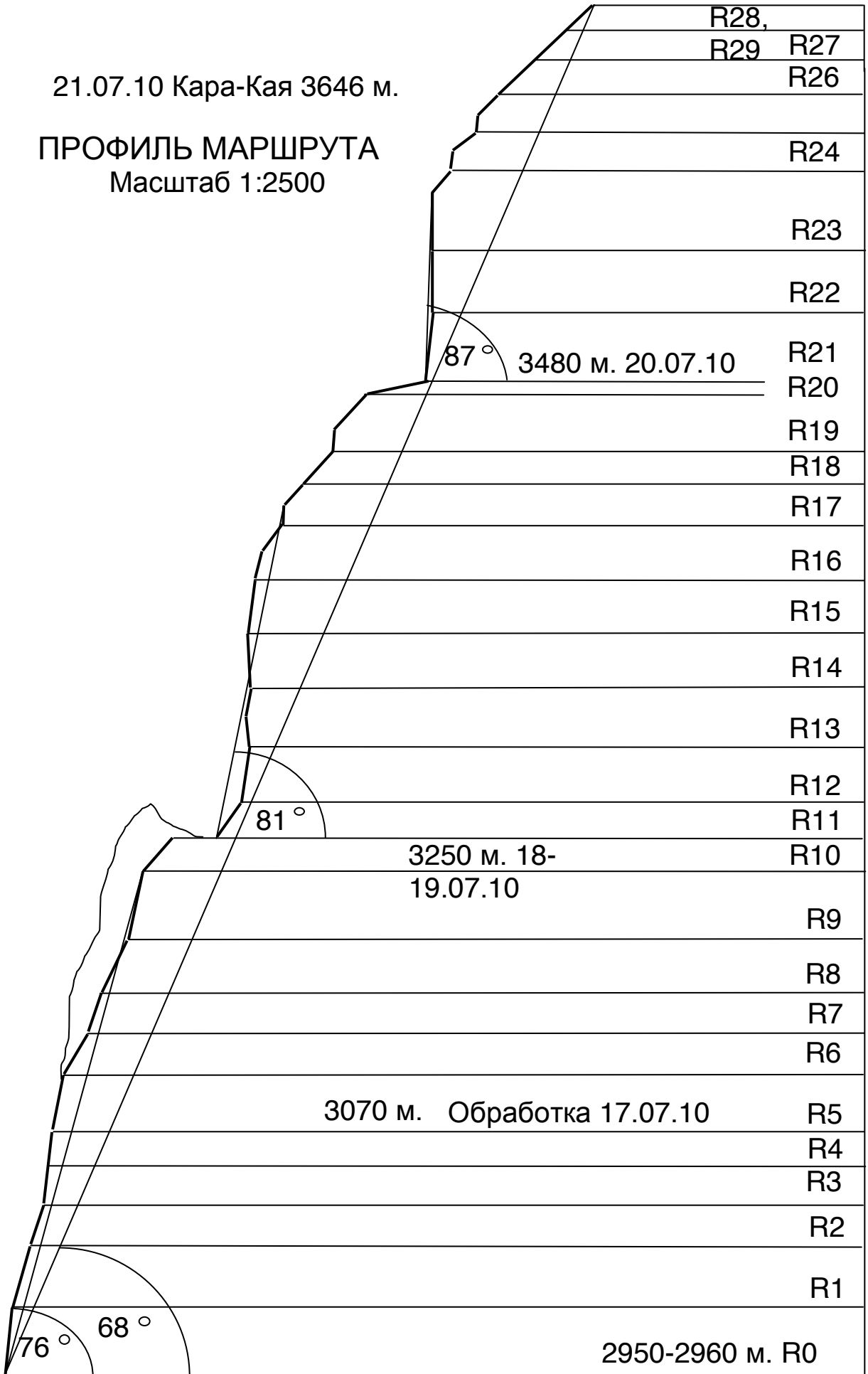
ПРОФИЛЬ МАРШРУТА  
Масштаб 1:2500

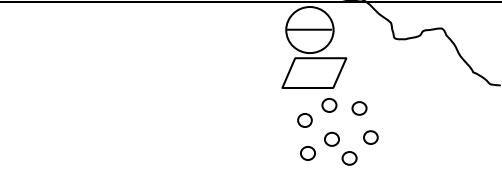

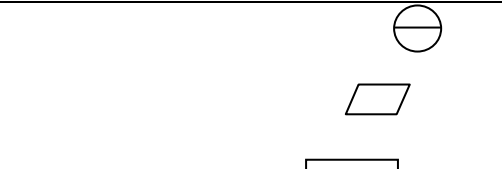
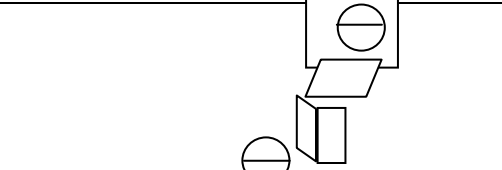
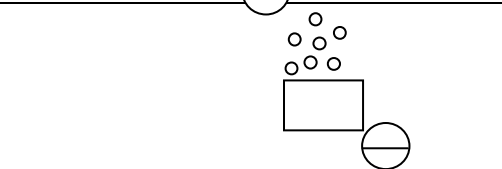
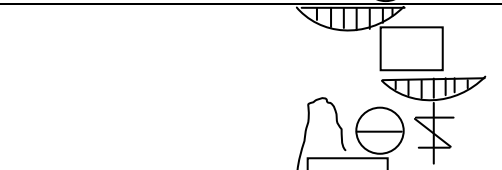
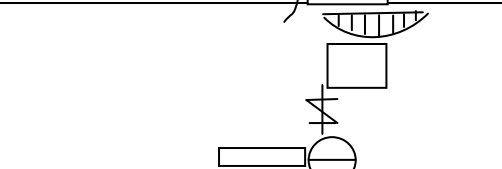
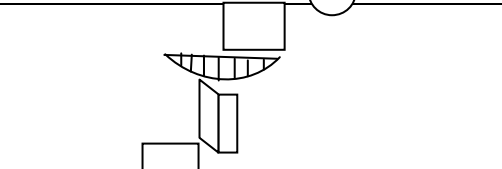
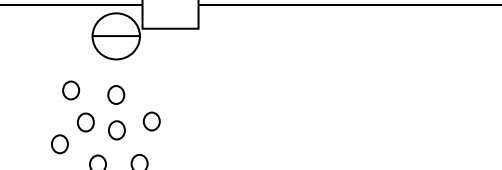
№ участка	Крючья	Закл. Эл.	Шл. Крючья. Для ИТО	ИТО	Кара-Кая 3646 м. по Центральному контрфорсу ЮЗ стены. Предполагается 6А к.сл.	Протяженность м.	Крутизна, гр	Сложность
						30	30	I
R28-29	-	4	-	-		40	50	II
R27-28	-	4	-	-		45	50	II
R26-27	-	5	-	-		45	50	II
R25-26	2	3	-	-		10 15	90 50	V II
R24-25	-	4	-	-		8 15	90 50	V II
R23-24	9	12	-	9		40 10	90 45	VIA2 I
R22-23	8	10	1/0	3		30	85	VIA1
R21-22	9	11	1/0	9		20 25	85 90	V VIA2
R20-21	-	-	-	-		30	30	I

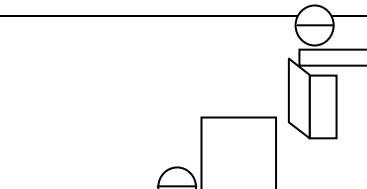
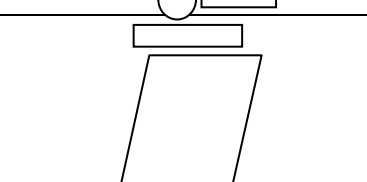
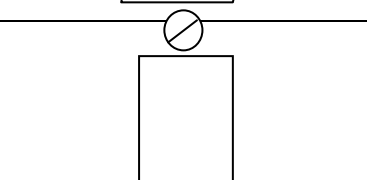
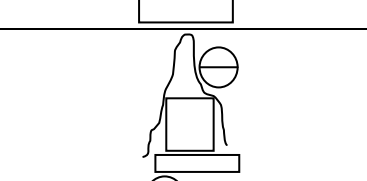
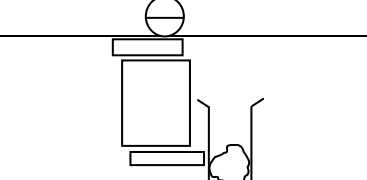
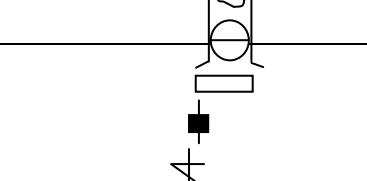
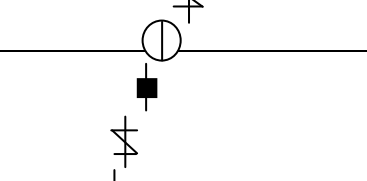
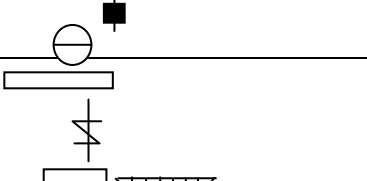
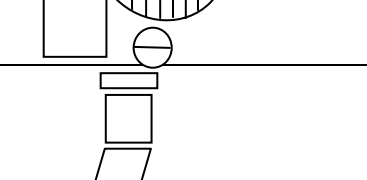
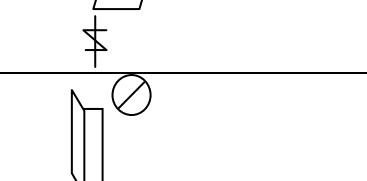
<b>R9-10</b>	<b>9</b>	<b>6</b>	<b>1/0</b>	<b>4</b>		<b>20</b> <b>30</b>	<b>90</b> <b>85</b>	<b>VIA1</b> <b>V</b>
<b>R8-9</b>	<b>7</b>	<b>6</b>	<b>-</b>	<b>-</b>		<b>40</b>	<b>75</b>	<b>IV</b>
<b>R7-8</b>	<b>6</b>	<b>5</b>	<b>1/0</b>	<b>-</b>		<b>30</b>	<b>80</b>	<b>V</b>
<b>R6-7</b>	<b>4</b>	<b>4</b>	<b>-</b>	<b>-</b>		<b>10</b> <b>25</b>	<b>30</b> <b>75</b>	<b>I</b> <b>IV</b>
<b>R5-6</b>	<b>7</b>	<b>2</b>	<b>-</b>	<b>-</b>		<b>10</b> <b>30</b>	<b>80</b> <b>80</b>	<b>IV</b> <b>V</b>
<b>R4-5</b>	<b>6</b>	<b>4</b>	<b>1/0</b>	<b>2</b>		<b>30</b>	<b>85</b>	<b>VIA1</b>
<b>R3-4</b>	<b>5</b>	<b>6</b>	<b>-</b>	<b>3</b>		<b>25</b>	<b>85</b>	<b>VIA1</b>
<b>R2-3</b>	<b>4</b>	<b>3</b>	<b>1/0</b>	<b>-</b>		<b>30</b>	<b>75</b>	<b>IV+</b>
<b>R1-2</b>	<b>5</b>	<b>5</b>	<b>-</b>	<b>-</b>		<b>15</b> <b>15</b> <b>15</b>	<b>80</b> <b>60</b> <b>90</b>	<b>IV</b> <b>III</b> <b>V</b>
<b>R0-1</b>	<b>12</b>	<b>3</b>	<b>-</b>	<b>3</b>		<b>45</b>	<b>80</b>	<b>V+A1</b>

## ОПИСАНИЕ МАРШРУТА ПО УЧАСТКАМ

**R0-R1.** По внутреннему углу вверх, сначала на ИТО, затем лазанием. 45 м. V+ A1.

**R1-R2.** По расщелине вверх вправо 10 метров, затем 15 метров по несложным скалам к вертикальной стене. По стене вверх на полку под карнизом. 15 м. IV; 15 м. III; 15 м. V.

**R2-R3.** От станции перейти 5 м. влево и далее вверх по углу на большую полку. Шлямбур. 30 м. IV+.

**R3-R4.** По разрушенной, местами нависающей щели вправо вверх. 25 м. VI.

**R4-R5.** По разрушенной, местами нависающей щели вправо вверх. Войти в камин. Есть шлямбур. 30 м. VI.

**R5-R6.** Обойти пробку. Выйти из камина. Двигаться влево вверх на полку. 10 м. III; 30 м. V.

**R6-R7.** По полке подойти к нашлёпке «Палец». По ней вверх 25 м. 10 м. I; 25 м. IV.

**R7-R8.** Вверх по стене 30 м. Станция на косо́й полке со шлямбуром. 30 м. V.

**R8-R9.** Вверх на удобную полку. 40 м. IV.

**R9-R10.** Вправо к шлямбуру, затем по крутой, разрушенной стене двигаться вправо вверх к внутреннему углу. По углу подняться на полку. 20 м. VI; 30 м. V.

**R10-R11.** Выйти на гребень. Есть шлямбур (удобная ночёвка). По гребню подойти под «Утюг». 20 м. III; 15 м. I.

**R11-R12.** По плитам подойти под нависающую стену, далее трудный траверс по полке вправо к шлямбуру. 20 м. III; 25 м. V.

**R12-R13.** Вправо к расщелине на ИТО, по ней сложным лазанием вверх 10 м. Затем по стене вправо к шлямбуру. 30 м. VI.

**R13-R14.** Траверс в нависающий внутренний угол. По углу вверх (есть шлямбур), преодолеть карниз, дальше лазанием вверх на полку со шлямбуром. 15 м. VIA3+; 15 м. V.

**R14-R15.** По углу 10 м., затем по плите к нависающему углу (есть шлямбур). По углу вверх 15 м. Станция неудобная. 30 м. VIA3+.

**R15-R16.** Вверх, под карниз. Преодолеть карниз и выйти на полку. 15 м. V; 5 м. VIA2; 10 м. IV.

**R16-R17.** Вправо во внутренний угол, по углу на полку. По полке перейти влево на контрфорс. 20 м. V; 15 м. III.

**R17-R18.** Преодолеть стенку и по пологим скалам влево на полку.



10 м. V; 10 м. III.

**R18-R19.** По полке перейти влево. 20 м. II.

**R19-R20.** Вверх по стене, выйти на пологие, разрушенные скалы. Двигаться вверх, к шлямбуру в монолите. 10 м. V; 40 м. II.

**R20-21.** По осыпи перейти вправо к третьему бастиону. 30 м. I.

**R21-R22.** Начать подъём левее контрфорса. Двигаться вправо-вверх через внутренний угол с карнизом и далее на полку со шлямбуrom (правее контрфорса). 20 м. V+; 25 м. VIA2.

**R22-R23.** По стене вверх к нашлапке. Станция справа, у её основания. Шлямбур. 30 м. VIA1.

**R23-R24.** 5 м. вправо в угол. По углу под карниз. Преодолеть карниз (ИТО) и двигаться вверх, забирая влево. Последний карниз проходится в левой части. Далее вверх 8 м. через вертикальную стенку на осыпную полку. 40 м. VIA2; 10 м. I.

**R24-R25.** Преодолеть короткую трудную стенку и по осыпи подойти под очередной взлёт контрфорса. 8 м. V; 15 м. II.

**R25-R26.** Вправо за угол. Подойти к внутреннему углу. По углу вверх, затем по сильно разрушенным скалам к монолитной стене. 10 м. V; 15 м. II.

**R26-R29.** Двигаться вверх по простым, сильно разрушенным скалам. Иногда встречаются короткие, крутые стенки. Выйти на вершинный гребень. 130 м. II.

По гребню подняться на вершину Кара-Кая 3646 м. 30 м.



# ГРАФИК ДВИЖЕНИЯ ПО МАРШРУТУ

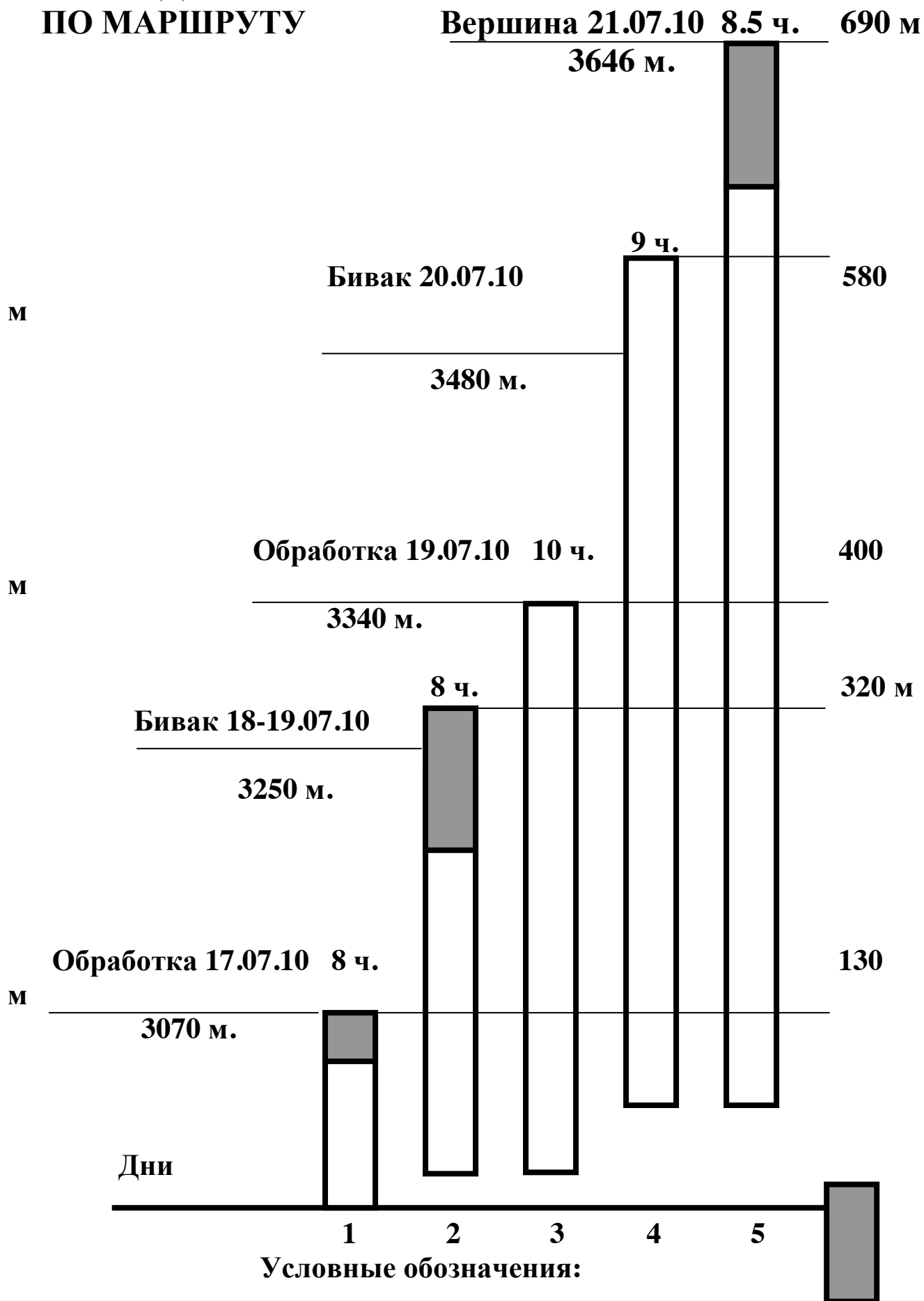

**Движение по маршруту**

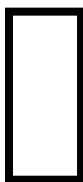

**Движение в непогоду  
(дождь, снег, гроза)**

## **ТАКТИКО-ТЕХНИЧЕСКИЕ ДЕЙСТВИЯ КОМАНДЫ.**

В основу восхождения легло изучение фотоматериалов, сделанных мною в 2006 году и в сентябре 2010 года, во время прохождения Центра Юго-Западного бастиона в. Кара-Кая.

При выборе линии маршрута мы постарались максимально привязаться к естественному рельефу и тем самым свести к минимуму пробивку отверстий и использование шлямбуров. Маршрут идёт по контрфорсу, что минимизирует вероятность попадания камней с осыпных полок на участников.

Штурмовой лагерь был разбит под стеной, в 100 метрах левее начала маршрута. В этом месте стена имеет большое нависание, защищая палатку от камнепадов и атмосферных осадков.

Наша команда изначально планировала обработку первого бастиона. Такая тактика восхождения обусловлена отсутствием полок в нижней части стены, сложностью рельефа и отсутствием воды.

С учётом нестабильной погоды мы взяли на восхождение запас воды и продуктов и газа на пять дней. Согласно плану в первый день восхождения мы, преодолев перила, прошли 6 верёвок и вышли на пологий гребень, между первым и вторым бастионами. В этот же день была начата обработка второго бастиона, но в связи с плохими погодными условиями (туман, ветаер, дождём), мы вынуждены были в 16.30 прекратить движение. 19.07.10 согласно плану, был обработан ключевой участок маршрута, т.н. «Утюг» 20.07.10 мы вышли на удобную полку у основания третьего бастиона и успели обработать 45 метров. 21.07.10 около 15:00 мы вышли на вершинный гребень, но в связи с плохими погодными условиями (гроза, дождь), вынуждены были остановиться и переждать под скальным взлётом. В 18.00 мы поднялись на вершину Кара-Кая 3646 м. Спуск осуществлялся по спусковому кулуару. В 20.20 команда в полном составе спустилась в лагерь, под стеной.

В ходе восхождения участники лидировали по очереди. В связи со сложностью и разрушенностью рельефа первый двигался на двойной верёвке, остальные поднимались по перилам с верхней страховкой.

Восхождение на в. Кара-Кая 3646 м. совершено в рамках чемпионата Украины по альпинизму в соответствии с «Правилами горовосхождений» Федерации Альпинизма и Скалолазания Украины.

Руководитель восхождения:

Полтавец Е. И.

Участники:

Дегтярёв И. А.

Заколотний А. В.

Тренеры:

Сухарева Л. Н.

Самсонова Л. Н.

Крамаренко Ю. В.

Президент ФАС ХО:

Копейка Г. В.

Фото 4. Панорама массива с перевала Думала 2515 м.

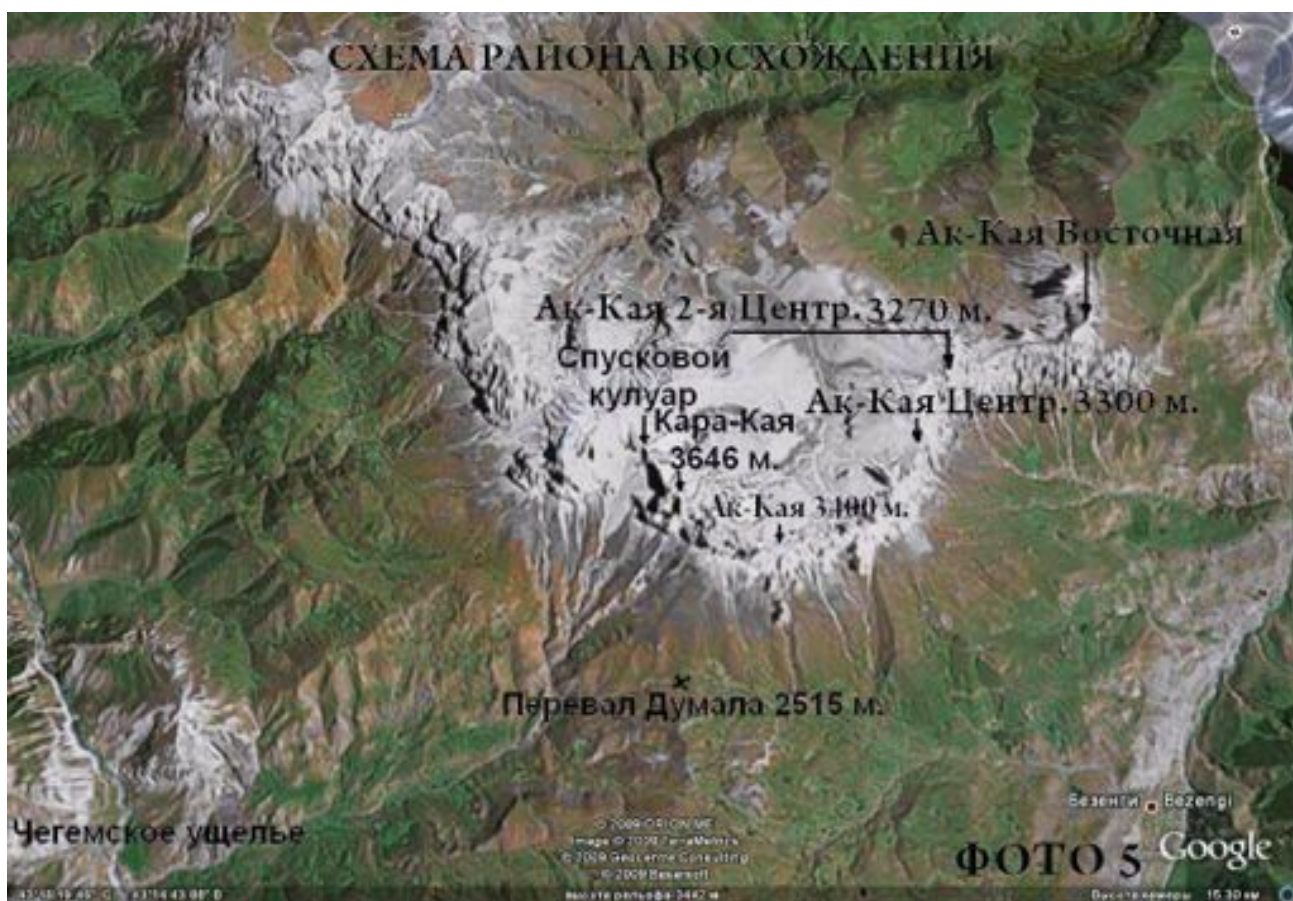





МАРШРУТ КОМАНДЫ

СТРАНА  
ТУМАНОВ

ФОТО 1. ОБЩЕЕ ФОТО ВЕРШИНЫ  
С ПЕРЕВАЛА ДУМАЛА 2515 М



ФОТО 2  
ПРОФИЛЬ ПЕРВОГО БАСТИОНА С ЗАПАДА





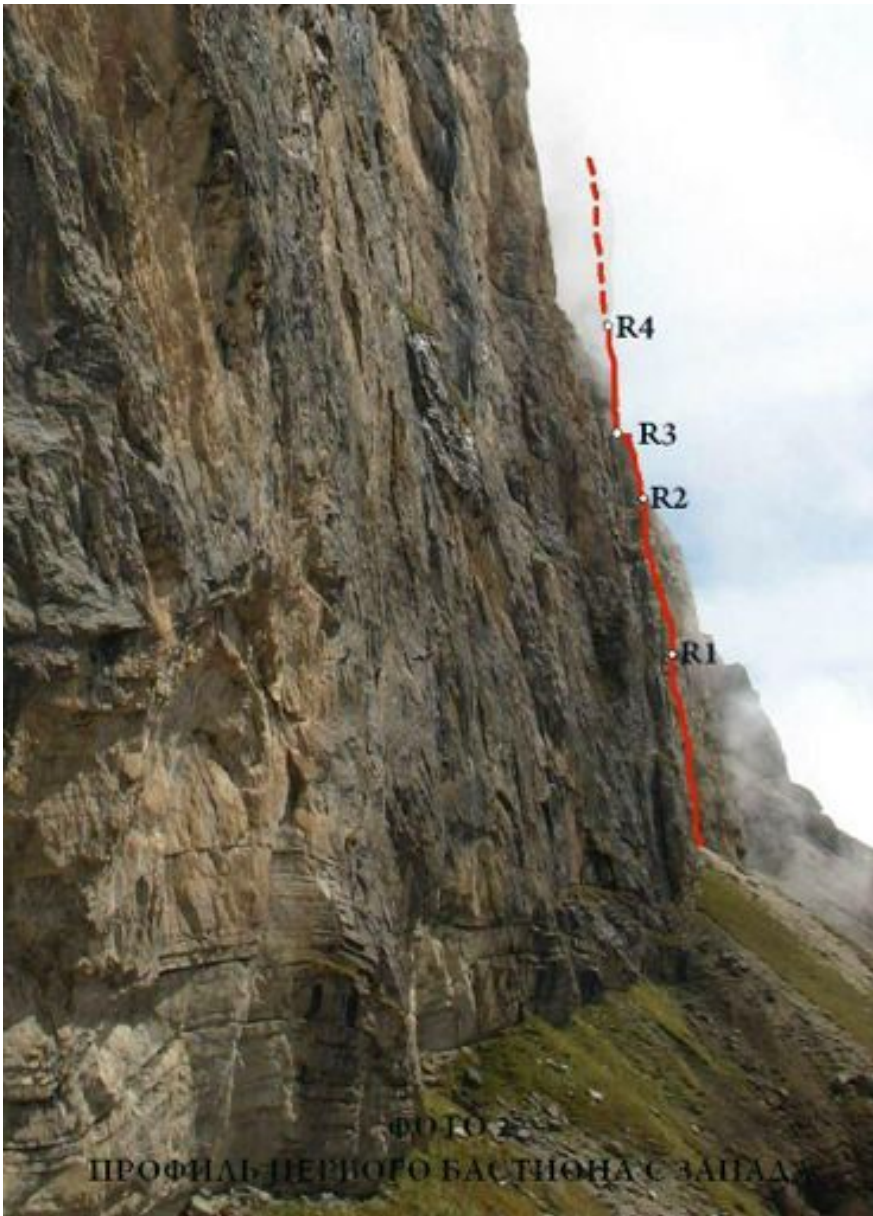

**ФОТО 7  
НАЧАЛО УЧАСТКА R0-1.**



**ФОТО 8**  
**НАЧАЛО УЧАСТКА R1-2.**

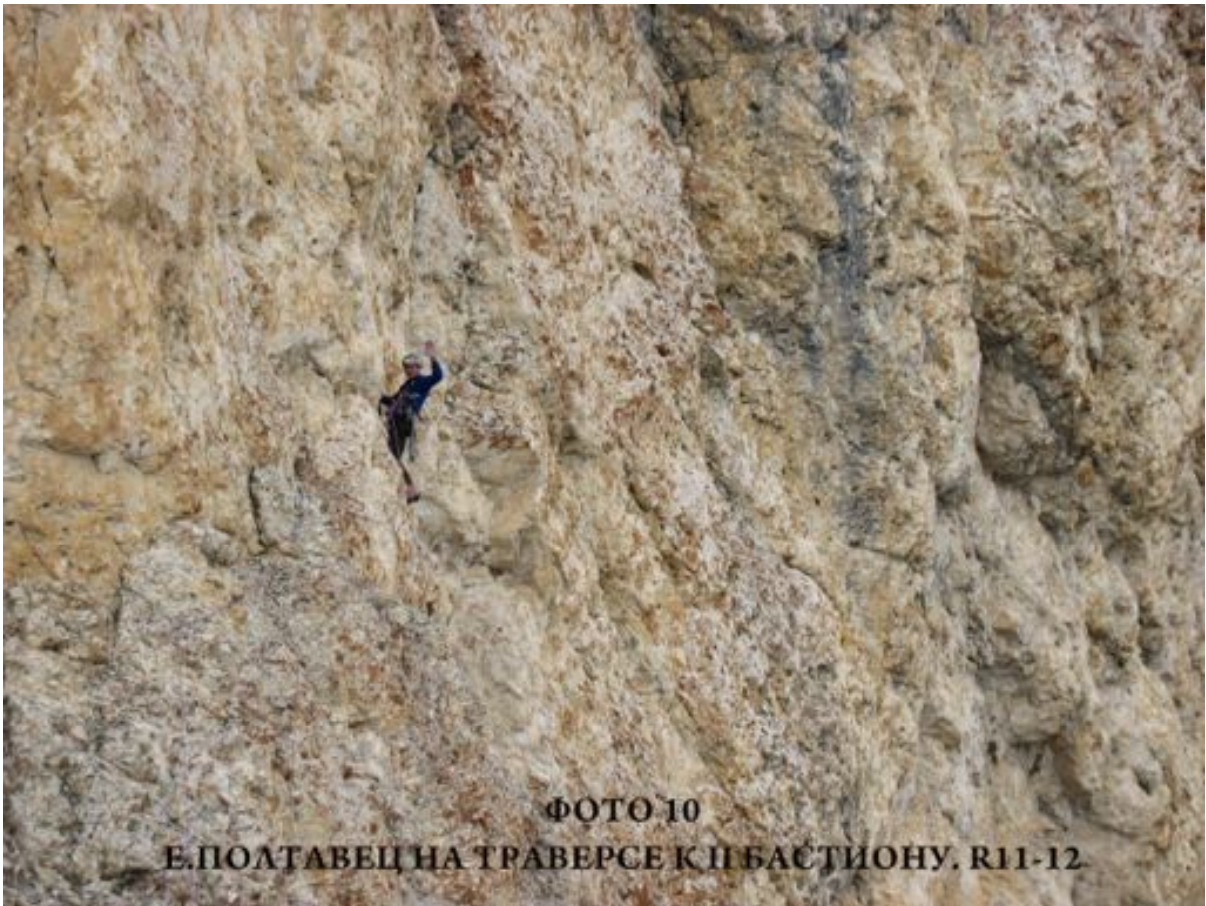

**ФОТО 10**  
**Е.ПОЛТАВЕЦ НА ТРАВЕРСЕ К П БАСТИОНУ. R11-12**

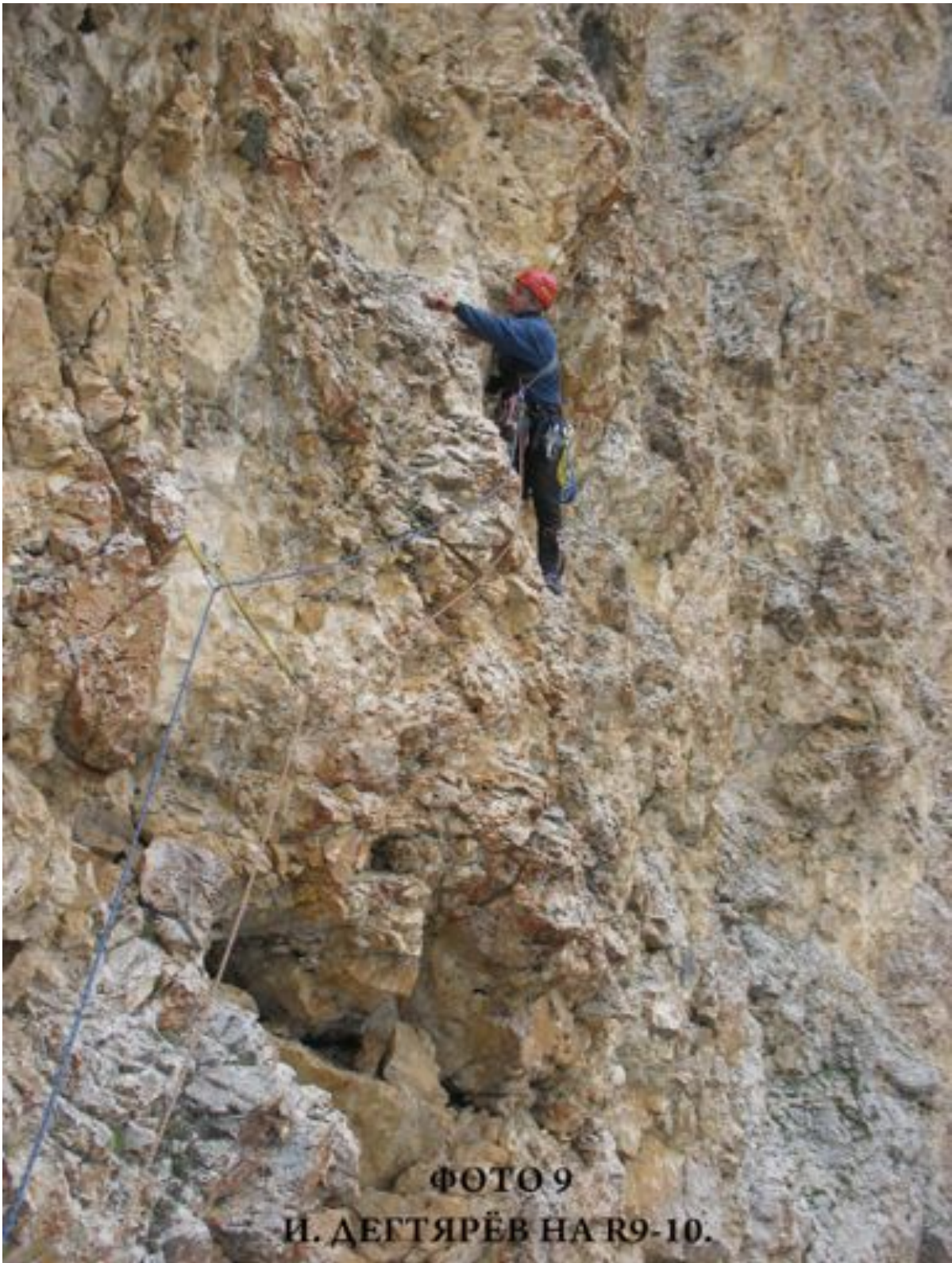

**ФОТО 9**  
**И. ДЕГТЯРЁВ НА R9-10.**



**ФОТО 11**

**А. ЗАКОЛОДНИЙ В НАЧАЛЕ II БАСТИОНА R12-13.**



**ФОТО 13**  
**А. ЗАКОЛОДНИЙ НА НАВИСАНИЯХ**  
**УЧАСТКА R14-15.**

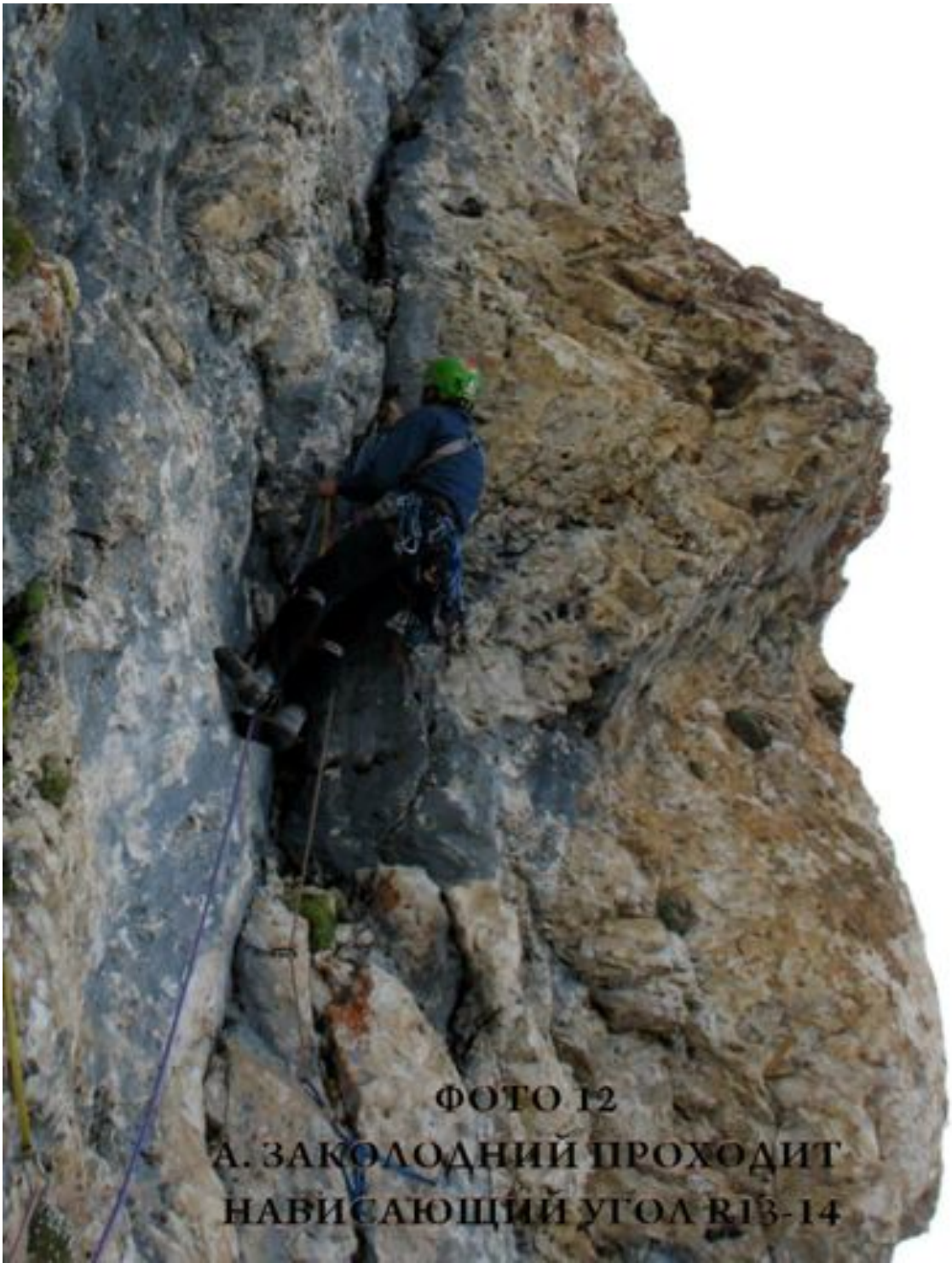

**ФОТО 12**  
**А. ЗАКОЛОДНИЙ ПРОХОДИТ**  
**НАВИСАЮЩИЙ УГОЛ R13-14**





ФОТО 15  
И. ДЕГТЯРЁВ ПРОХОДИТ КАРНИЗ НА R15-16

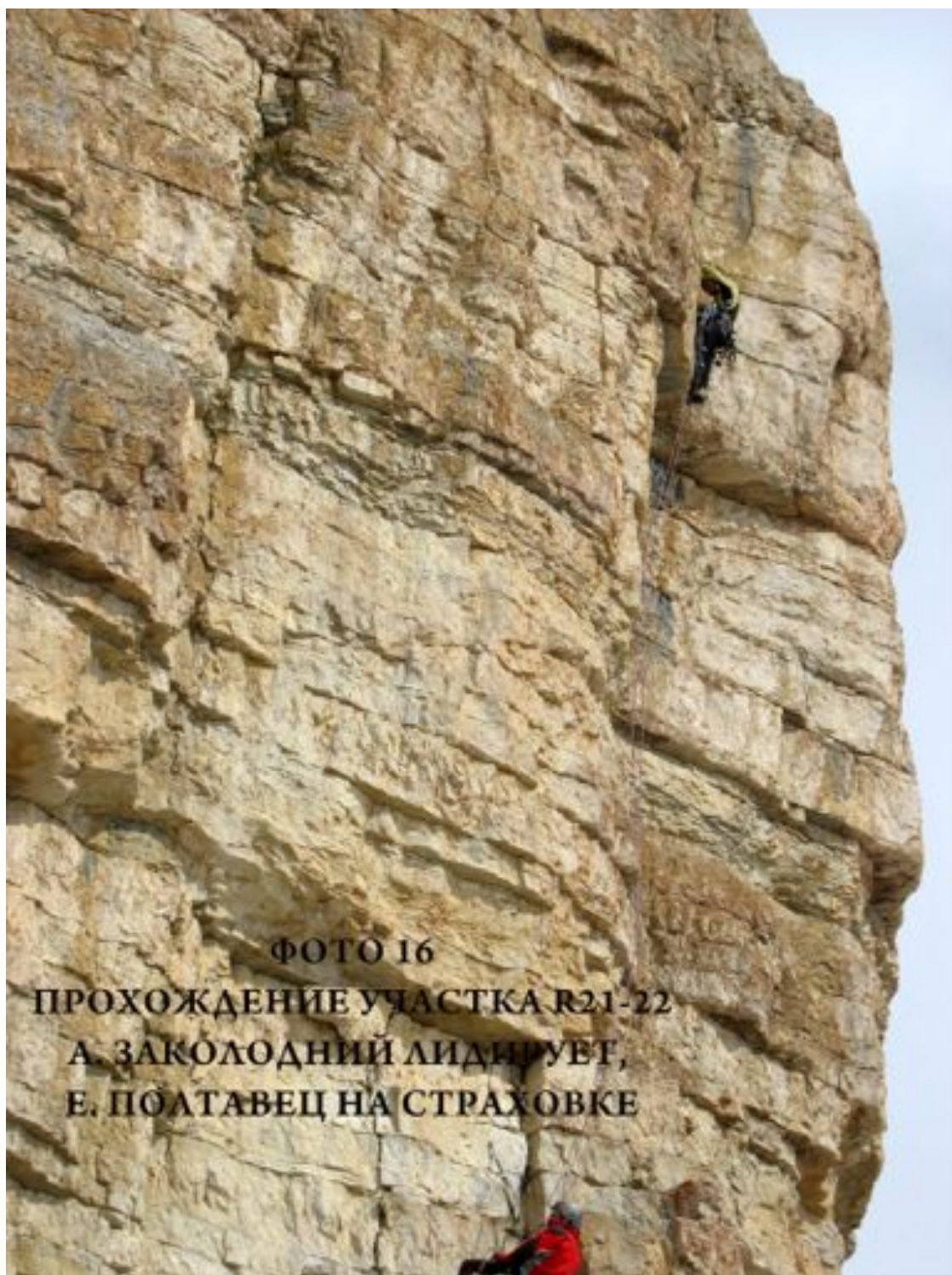

**ФОТО 16**

**ПРОХОЖДЕНИЕ УЧАСТКА R21-22  
А. ЗАКОЛОДНИЙ ЛИДИРУЕТ,  
Е. ПОЛТАВЕЦ НА СТРАХОВКЕ**

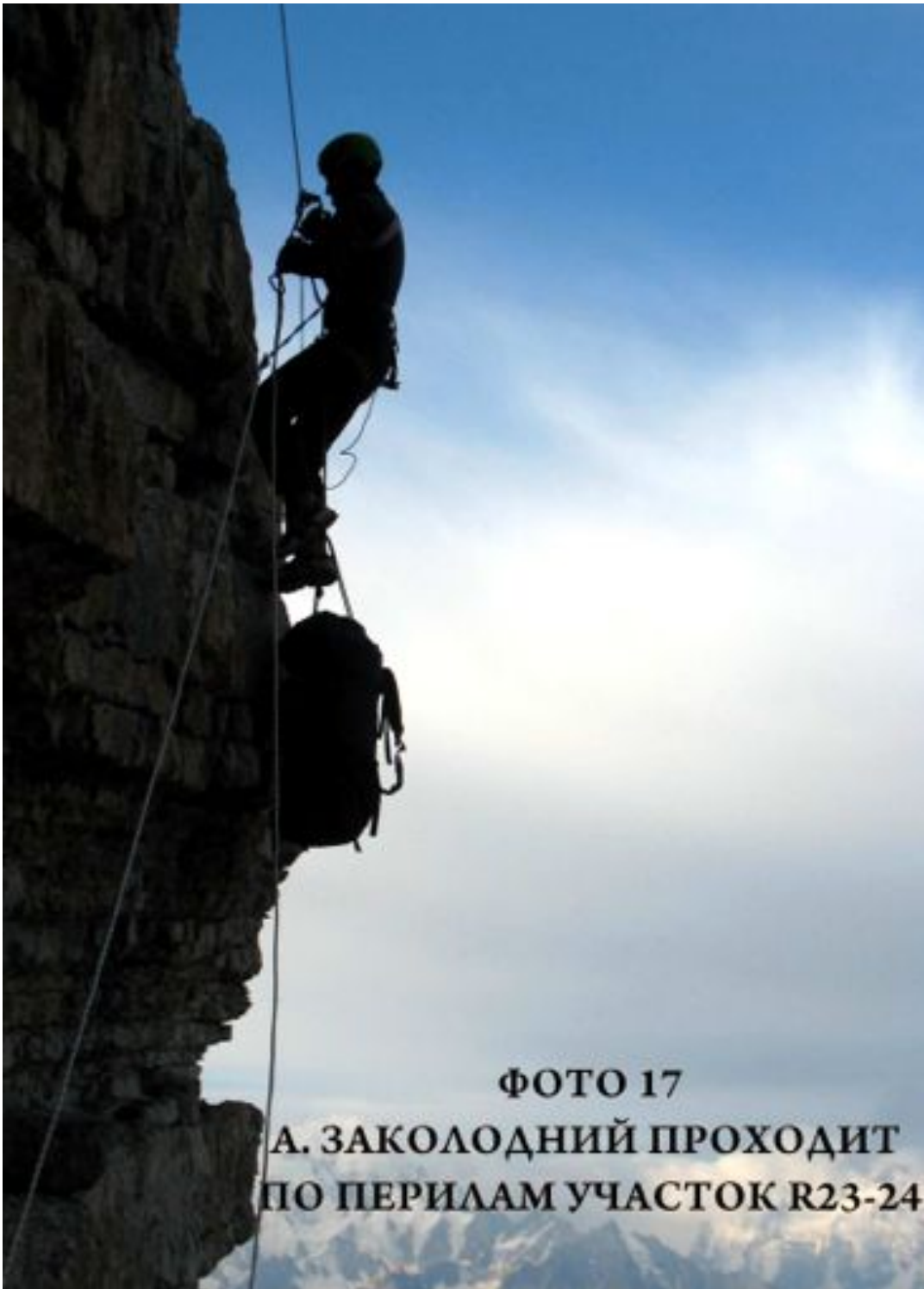

**ФОТО 17**  
**А. ЗАКОЛОДНИЙ ПРОХОДИТ**  
**ПО ПЕРИЛАМ УЧАСТОК R23-24**



ФОТО 19

А. ЗАКОНОВИЧ И Е. ПОЛТАВЕЦ НА ВЕРШИНЕ

КАРА-КАЯ 3646 М.